

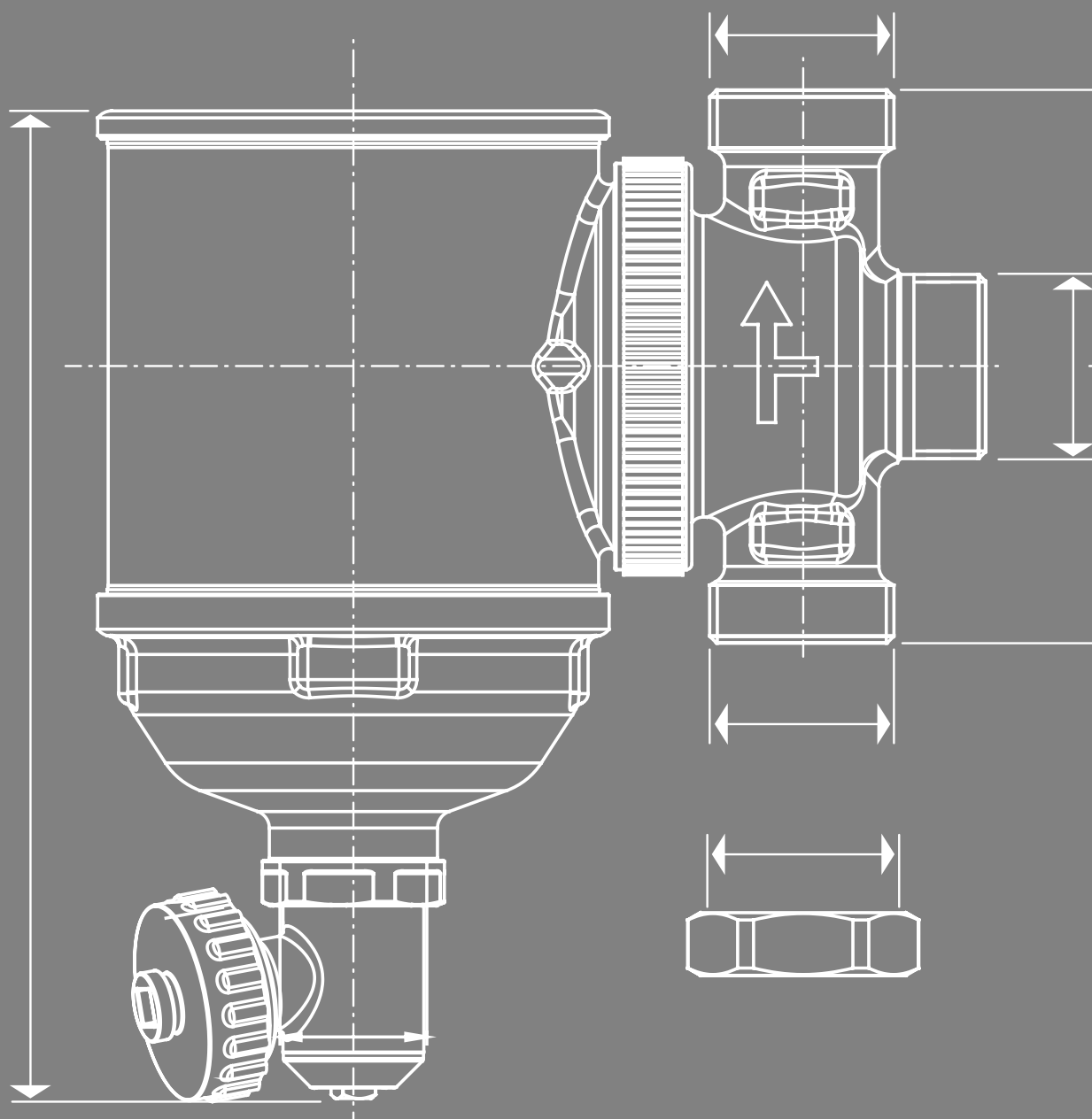

**COSMO**  
GUTES KLIMA  
BESSER LEBEN

## MONTAGE- UND BETRIEBSANLEITUNG MAGNETIT- SCHLAMMABSCHIEDER



# COSMO MAGNETIT- SCHLAMMABSCHIEDER



Für Verwendung bei höheren Temperaturen und /oder Druck ersetzen Sie bitte den Ablasshahn durch einen Messingstopfen.

## KBN

CMSA20

CMSA25

## ANSCHLUSS

3/4"AG (ISO 228)

1"AG (ISO 228)

## TECHNISCHE DATEN

- › Flüssigkeit: Wasser, Glykolegemisch (max. 50 % Glykol)
- › Betriebstemperatur: 5 ÷ 90 °C
- › Max. Innendruck: 10 bar
- › Filter: 300 µm
- › Magnetische Kapazität: 13.000 Gauss

## MATERIAL

- › Gehäuse / Eingangs- / Ausgangsfitting: Messing CW617N-UNI EN 12165 Nickel
- › Zyklonkammer: Nylon 66, zu 30 % mit Glassfüllung (PA66GF30)
- › Filter: AISI 304 rostfreies Edelstahl
- › Dichtung: EPDM
- › Neodym-Magnet (N42H)

## KONFIGURATION

## KURVE IM GRAPHEN

## KV

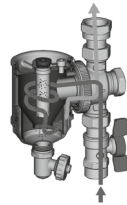
**A**

 \_\_\_\_\_  
 CMSA20 (3/4")

5,1

 \_\_\_\_\_  
 CMSA25 (1")

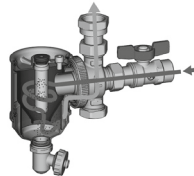
6,7

**B**

 - - - - -  
 CMSA20 (3/4")

5,8

 - - - - -  
 CMSA25 (1")

7,1

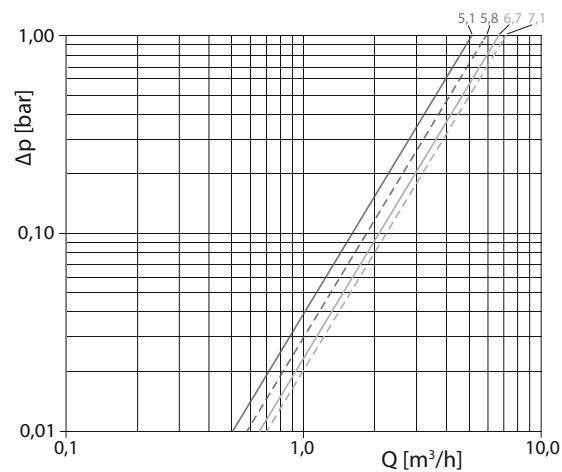
## DRUCKVERLUST



**KOMPONENTEN**

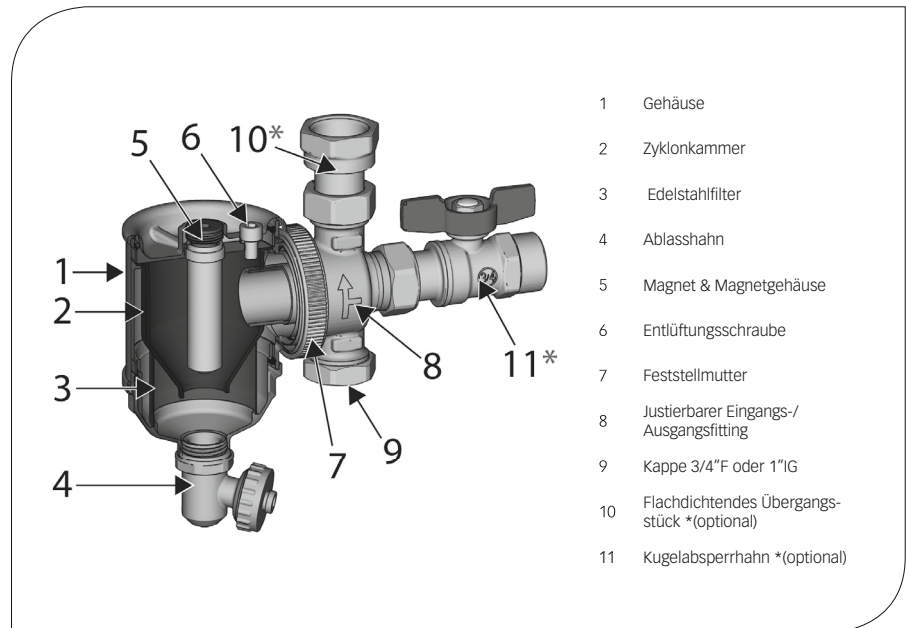

**BETRIEB**

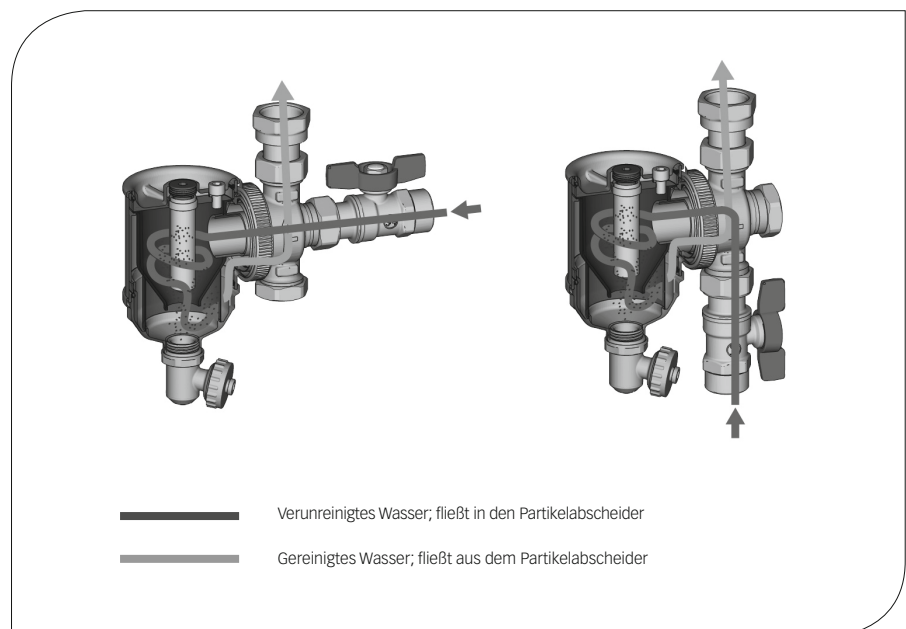





Zur Erleichterung der Instandhaltungsprozesse empfehlen wir das Anbringen eines Absperrventils vor- und nachgelagert am Partikelabscheider.

## INSTALLATION

Um den Wärmeerzeuger vor Verunreinigungen in den Leitungen zu schützen, wird der Partikelabscheider im Rücklauf des Heizkreislaufs montiert. Die kompakte Größe erlaubt die Installation direkt unter dem an der

Wand befestigten Heizkessel. Lassen Sie etwas Abstand oberhalb des Abscheiders - min. 50 mm - zum problemlosen Herausziehen des Magnets.

-  Rücklauf Heizsystem
-  Vorlauf Heizsystem
-  Kaltwasser
-  Warmwasser
-  Gasversorgung

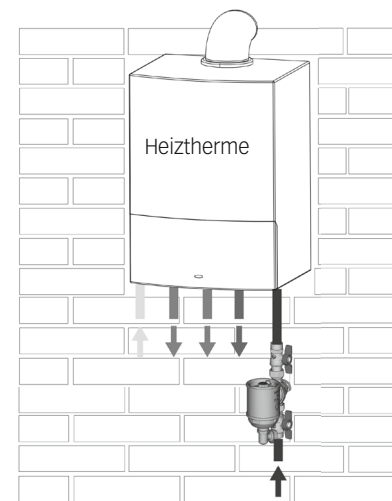
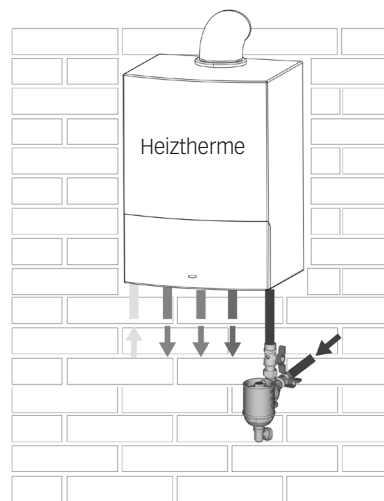

## ACHTUNG

Der Partikelabscheider ist mit einem Magneten ausgestattet. Dieser verursacht magnetische Wellen, die zu Schäden an elektronischen Geräten führen können (inkl. Herzschrittmachern).

Lösen Sie die Feststellmutter (Nr. 7-Komponente) zur Ausrichtung des Wasserausgangs- / eingangsfittings (Nr. 8-Komponente). Platzieren Sie den Fitting in der gewünschten Position und ziehen Sie die Feststellmutter fest. Schrauben Sie die Kappe – im Lieferumfang des Partikelabscheiders enthalten – auf den

ungenutzten Anschluss. Das Hauptgehäuse wird immer vertikal ausgerichtet. Ablasshahn nach unten zeigend. Zur Entfernung der angesammelten Verunreinigungen am Boden des Partikelabscheiders wird der Ablasshahn geöffnet (Nr. 4-Komponente).

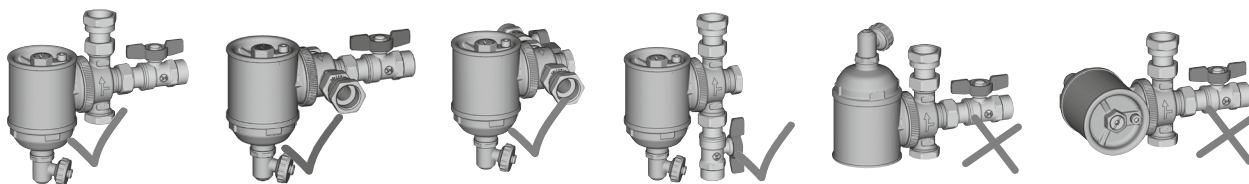

Beachten Sie beim Festziehen des KFE-Hahns, dass die O-Ring Dichtung aus EPDM nicht beschädigt wird!

**ENTLÜFTUNGSSCHRAUBE**

Oben auf dem Partikelabscheider befindet sich die Entlüftungsschraube. Damit wird bei Inbetriebnahme die Luft aus dem System entlassen (Nr. 6- Komponente). Zum Entlüften drehen Sie den 5 mm Inbusschlüssel gegen den Uhrzeigersinn. Sobald Sie feststellen, dass sich keine Luft im System befindet, drehen Sie den Schlüssel im Uhrzeigersinn fest.

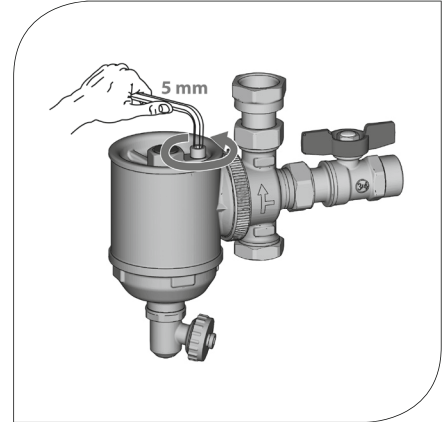

**REINIGUNG DES PARTIKELABSCHIEDERS**

Während des Betriebs lagern sich die Verunreinigungen auf der Oberfläche des Magnetgehäuses und auf dem Grund des Partikelabschiders ab. Zur Entfernung dieser

wird der Partikelabscheider weder demontiert oder abgeschaltet: wir empfehlen jedoch diesen Vorgang bei Stillstand zu durchlaufen. Folgen Sie den aufgelisteten Schritten:

1	2	3	4
Schließen Sie den Absperrkugelhahn.	Schrauben Sie den Magneten mit einem 5 mm Inbusschlüssel, gegen den Uhrzeigersinn drehend, heraus. Die auf der Gehäuseoberfläche haftenden Verunreinigungen werden auf dem Boden des Partikelabschiders gesammelt.	Nach einigen Minuten nehmen Sie den Stopfen vom Ablasshahn und platzieren Sie ihn unterhalb des Hahns. Drehen Sie diesen gegen den Uhrzeigersinn, um den Ablasshahn zu öffnen und die Verunreinigungen abzusondern.	Sind die Verunreinigungen aus dem System, schließen Sie den Ablasshahn und positionieren Sie den Stopfen und den Magneten an deren ursprüngliche Position. Der Partikelabscheider ist anschließend wieder betriebsbereit.

## ENTFERNUNG DES FILTERS

Für eine gründlichere Reinigung:

- 1) Schalten Sie das gesamte System ab und sperren Sie den Durchfluss mit dem Kugelhahn ab. So verhindern Sie den Wasserfluss innerhalb des Partikelabscheiders.
- 2) Lösen Sie den Boden des Partikelabscheiders durch Drehen im Uhrzeigersinn.
- 3) Entfernen Sie den Filter zur Reinigung.
- 4) Setzen Sie den Filter wieder ein und schrauben Sie den Boden zurück an die Basis.

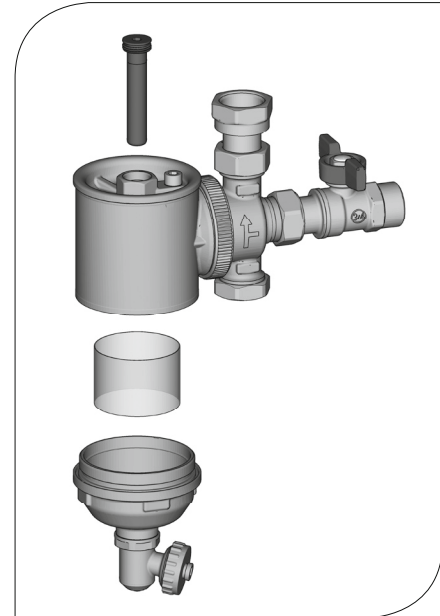

## MASSE

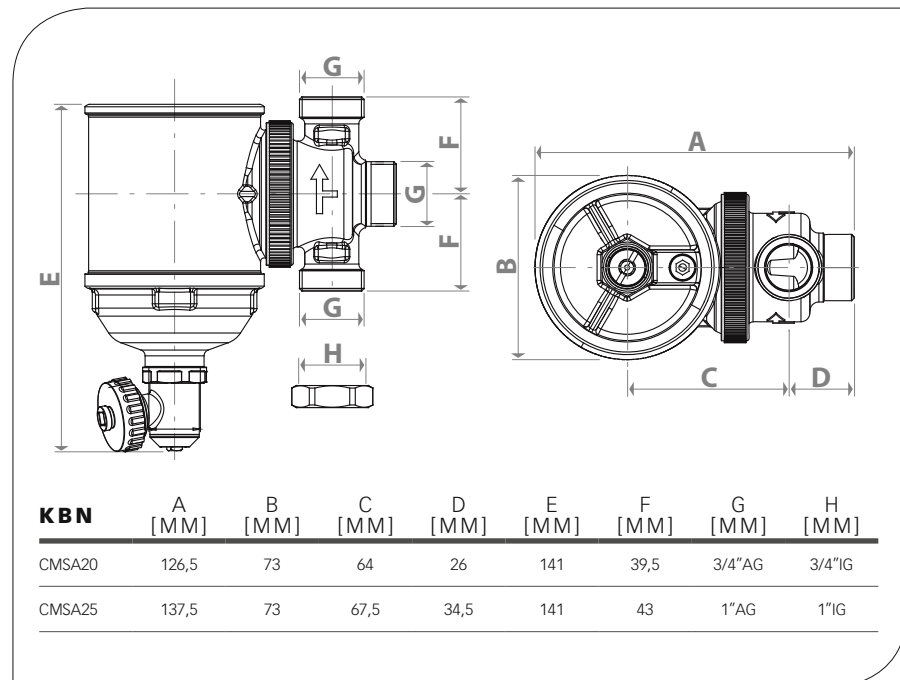





# COSMO

GUTES KLIMA  
BESSER LEBEN

**COSMO** GMBH  
Brandstücken 31 · 22549 Hamburg

**info@cosmo-info.de**  
**www.cosmo-info.de**

